

# 12v 小型油回収機 ミニスキマー仕様書

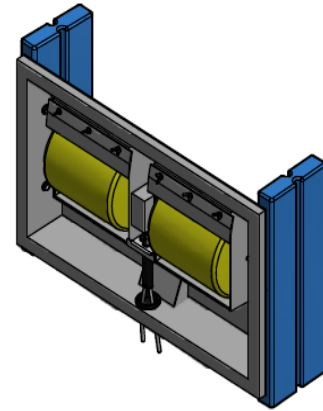
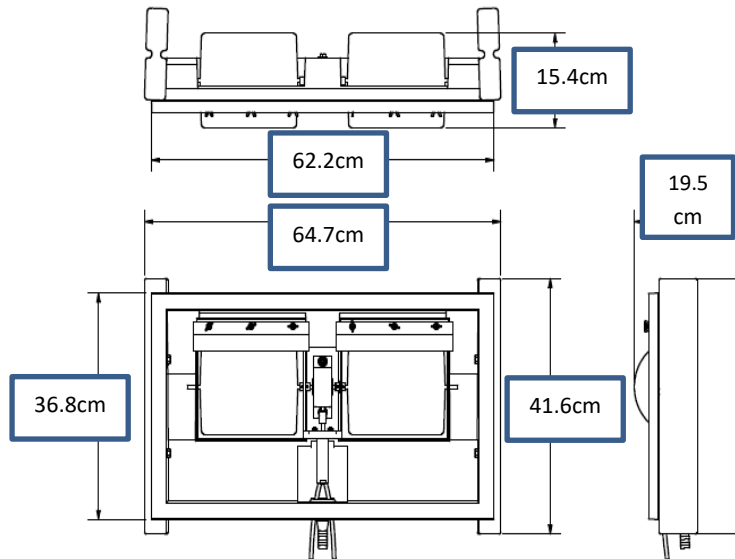

重量 5.4kg (ホース重量を除く)

## 使用目的一例:

- 工業的用途 (工場内での油水分離)
- 複合作業機械からの機械油漏洩対応
- レストラン厨房などの油集積場所からの油回収、移送
- 排油ピットからの油回収、移送
- 港湾の給油施設

## 一般的な仕様:

- 15cm 幅の油回収ドラム 2 個で構成
- 堅牢なプラスチック (高密度ポリエチレン) 成形フレーム
- オプションの補助浮揚機能
- 12v 直流電源
- 0-15 RPM ドラムスピード調整が可能
- 1 時間あたり最大 1 トンの油を回収可能

## その他:

- 家庭用 100v 電源やカーバッテリーからの電力供給で駆動
- オフロードポンプ付 (12v 電気駆動または手動の容積式ポンプの活用)